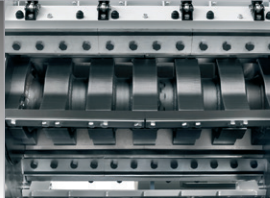

XT SERIE 60

Granulatoren für die Rückgewinnung von Abfällen aus der Hart-Extrusion, für kleine Spülungen oder schwere Formteile, auch für Nachbearbeitungen nach dem Zerkleinern geeignet. Dank der Konstruktion der Kammer werden die Granulatoren dieser Serie auch häufig für die sofortige und sichere Zerkleinerung von Folien und Verschnitt in der Produktionslinie eingesetzt.

				
Werkzeugfreier Zugang für Wartung und Reinigung.	Mitlaufende Seitenscheiben und Verschleissringe; V-Rotor und Scherenschneitt bei 3- und 5-Blattroter. Externe Messerjustierung in Einstelllehre.	Rotorbremse zur Wartung. Sicherheitseinrichtungen und -schaltungen gemäß EU-Richtlinien.	Motorische Trichteröffnung und Siebhalteröffnung mit Gasdruckzylinder.	Wasserkühlung der Mahlkammer. Die Siebfläche entspricht ca. 50 % des Schneidkreis.

MERKMALE	XT 7060	XT 11060	XT 16060
Einfüllöffnung (mm):	730 x 570	1100 x 570	1600 x 570
Anzahl Rotor-/Statormesser:	3 - 5 / 2	3 - 5 / 2	3 - 5 / 2
Rotordrehzahl (1/min):	400	400	400
Rotordurchmesser (mm):	500	500	500
Motor (kW):	55	75	90
Gewicht (kg):	3900	5700	6000
Standardsieb (mm):	9	9	9
Nennleistung (kg/hr):	700 ÷ 1000	900 ÷ 1200	1200 ÷ 1500

ABMESSUNGEN

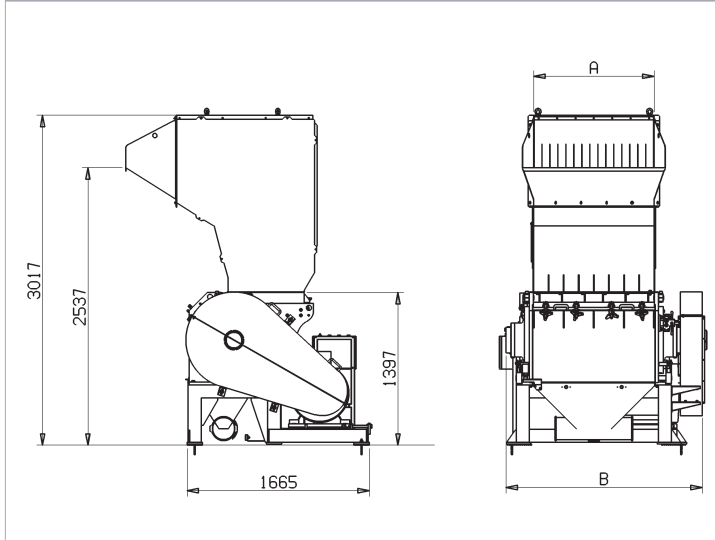

	XT 7060	XT 11060	XT 16060
A	730	1100	1600
B	1430	1795	2300

OPTIONEN

- A. Messer und Sieb in verschleißfester Ausführung
- B. Seitenscheiben feststehend
- C. größere Mahlkammer*
- D. Angebaute Schalldämmung
- E. schallisolierter Tunnel für Förderband
- F. Füllstandmelder
- G. Absaugkasten mit Anschluß für Fördergebläse
- H. Trichter für großvolumige Teile
- I. Trichter mit Wartungstür

[* Nur für: 7060 und 11060]

MAHLKAMMER: BAUREIHE XT

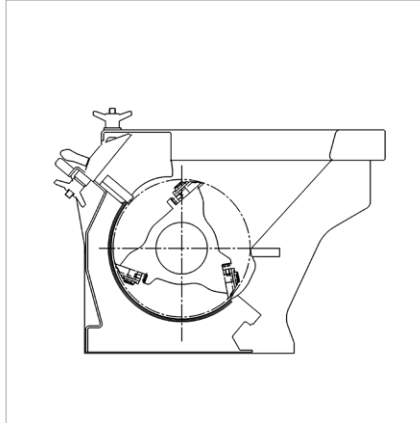

ZUBEHÖR

