

TRIA^{TF}

EMPOWER EVERY GRIND



XT SERIE 30

Granulatoren für die Rückgewinnung von Abfällen aus der Hart-Extrusion, für kleine Spülungen oder schwere Formteile, auch für Nachbearbeitungen nach dem Zerkleinern geeignet. Dank der Konstruktion der Kammer werden die Granulatoren dieser Serie auch häufig für die sofortige und sichere Zerkleinerung von Folien und Verschnitt in der Produktionslinie eingesetzt.

Bei Routine-Wartungsarbeiten sind die Bauteile ohne Werkzeuge zugänglich. Auf Rollen verfahrbar.	Mahlkammer mit 550HV gehärtet; Trichteröffnung mittels Gasdruckzylinder.	Integriertes Elektrobedienfeld. Sicherheitseinrichtungen und -schaltungen gemäß EU-Richtlinien.	Rotor mit mitlaufenden Seitenscheiben. Einstellung von Rotor- und Statormessern mit Einstelllehre.	Wasserkühlung der Mahlkammer. Die Siebfläche entspricht ca. 50 % des Schneidkreises.

MERKMALE	XT 3530	XT 5030	XT 7030
Einfüllöffnung (mm):	350 x 300	500 x 300	700 x 300
Anzahl Rotor-/Statormesser:	3 / 2	3 / 2	3 / 2
Rotordrehzahl (1/min):	535	535	535
Rotordurchmesser (mm):	260	260	260
Motor (kW):	7,5	11	11
Gewicht (kg):	650	750	1050
Standardsieb (mm):	7 - 9	7 - 9	7 - 9
Nenndurchsatz (kg/hr):	150 ÷ 220	200 ÷ 320	300 ÷ 400

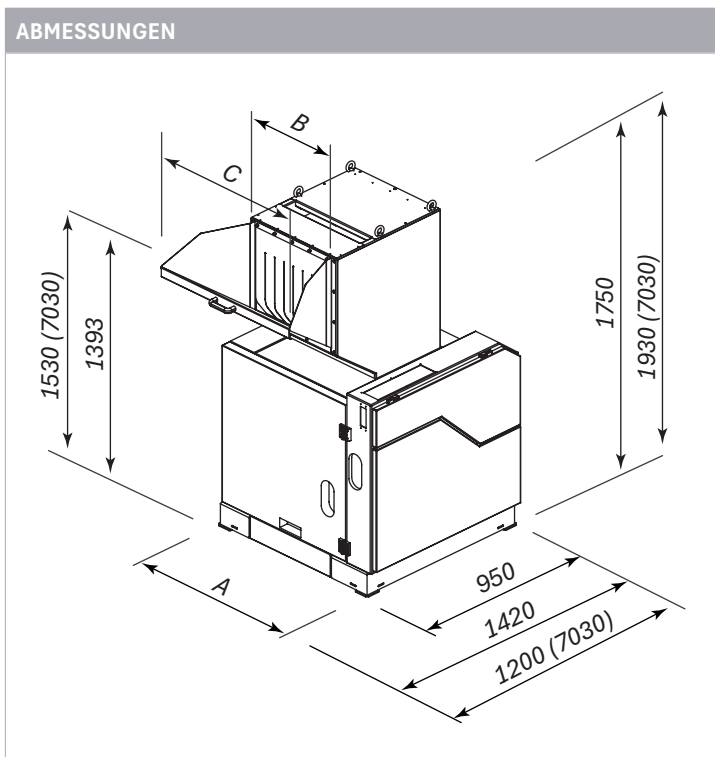

OPTIONEN

- A. Messer und Sieb in gehärteter Version
- B. Schallgedämmte Einwurfklappe
- C. Trichter für Rohre und Platten
- D. Version ohne Schalldämmung
- E. Trichter für Randstreifen
- F. Schalldämmtunnel Band
- G. Füllstandsmelder
- H. Auslass für Fördergerät
- I. Auslass für Förderschnecke*
- J. Austrag mit montierter Absauganlage
- K. Austrag ohne montierte Absauganlage

[* nur erhältlich für: 3530 und 5030]

	XT 3530	XT 5030	XT 7030
A	850	1000	1200
B	340	490	690
C	520	670	870

