

# TRIA

EMPOWER EVERY GRIND

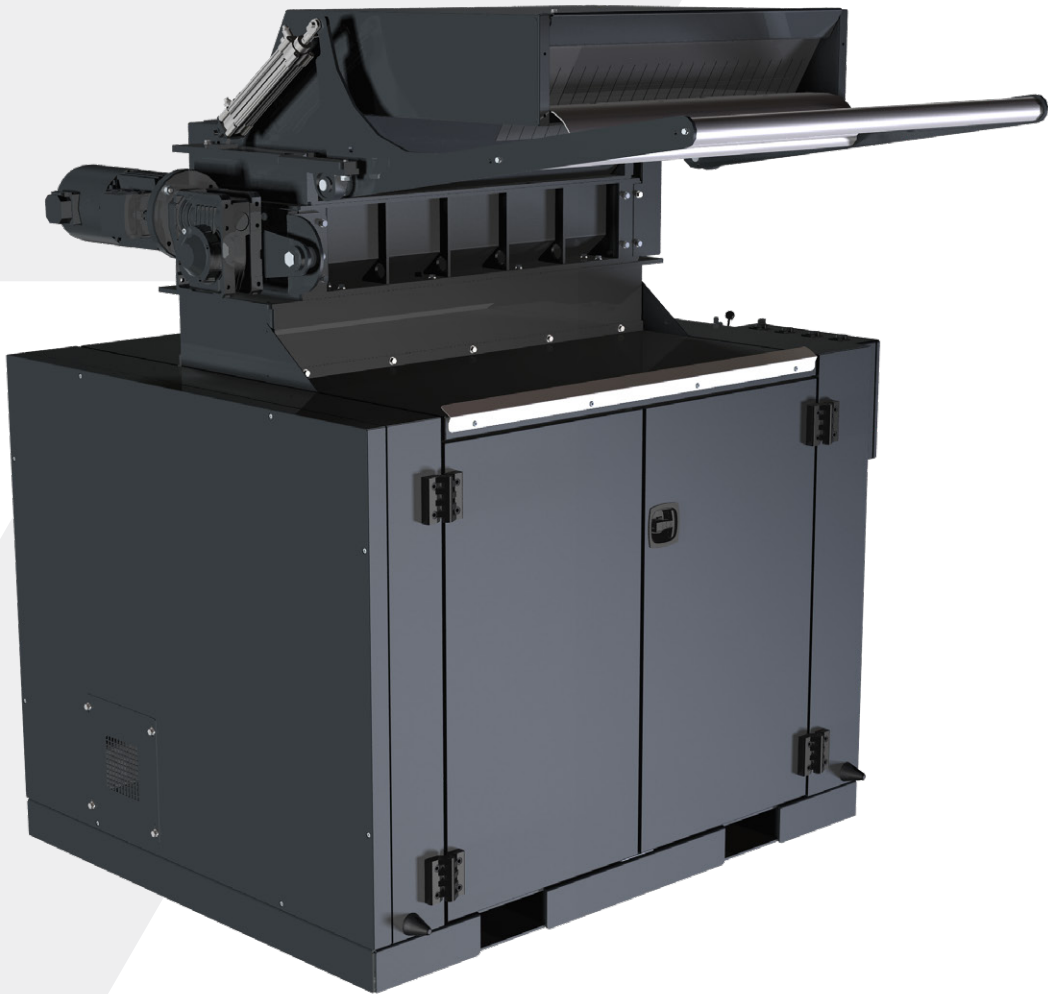

# TR SERIE 42

Die Baureihe TR dient der Inlinevermahlung im Tiefziehprozess von Vollfolie, Stanzgitter mit und ohne anhaftende Teile. Unterschiedlichste Materialien wie PS / PP / PET / PLA bis 200/250 mm Höhe können zugeführt werden. Die Mühlen können ebenerdig, in einer Grube oder unter dem Werkzeug aufgestellt werden.

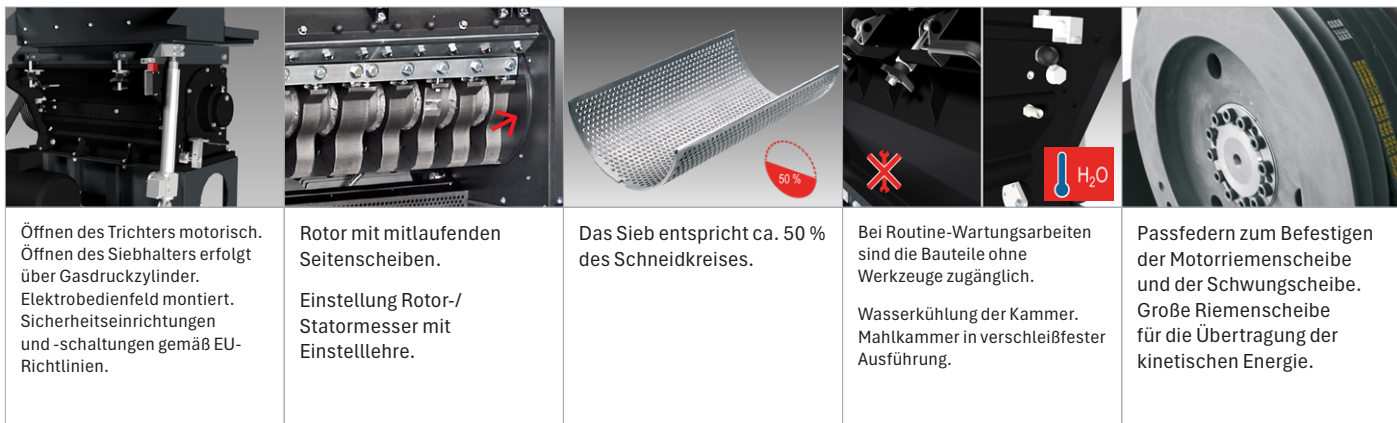

Öffnen des Trichters motorisch.  
Öffnen des Siebhalters erfolgt über Gasdruckzylinder.  
Elektrobedienfeld montiert.  
Sicherheitseinrichtungen und -schaltungen gemäß EU-Richtlinien.

Rotor mit mitlaufenden Seitenscheiben.  
Einstellung Rotor-/Statormesser mit Einstelllehre.

Das Sieb entspricht ca. 50 % des Schneidkreises.

Bei Routine-Wartungsarbeiten sind die Bauteile ohne Werkzeuge zugänglich.  
Wasserkühlung der Kammer.  
Mahlkammer in verschleißfester Ausführung.

Passfedern zum Befestigen der Motorriemenscheibe und der Schwungscheibe.  
Große Riemenscheibe für die Übertragung der kinetischen Energie.

MERKMALE	TR 9042	TR 12042	TR 15042
Einfüllöffnung (mm):	910 x 420	1200 x 420	1520 x 420
Anzahl Rotor-/Statormesser:	3 - 5 / 2	5 / 2	5 / 2
Rotordrehzahl (1/min):	480	480	480
Rotordurchmesser (mm):	360	360	360
Motor (kW):	22	30	37
Gewicht (kg):	2350	2800	3400
Standardsieb (mm):	7 - 9	7 - 9	7 - 9
Neendurchsatz (kg/hr):	600 ÷ 900	800 ÷ 1200	1200 ÷ 1600

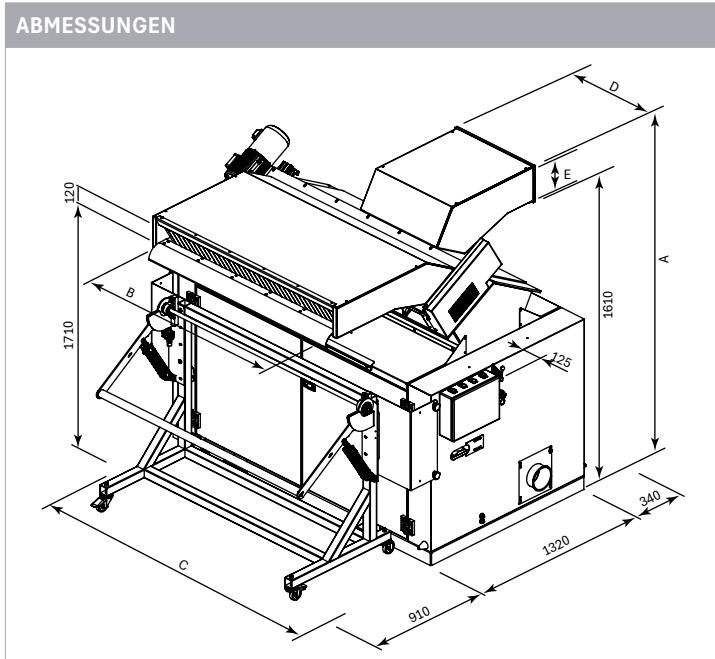

- OPTIONEN**
- A. Rotierende und feststehende Messer in verschleißfester Ausführung
  - B. Füllstandsmelder
  - C. Austrag ohne montierte Absauganlage
  - D. Tänzerarm
  - E. 5-Blattrotor
  - F. angebaute Schalldämmung
  - G. separate Schalldämmbox

	TR 9042	TR 12042	TR 15042
A	2000	1940	1940
B	890	1240	1520
C	1590	1950	2200
D	400	600	600
E	120	180	180

**ZUBEHÖR**

angebaute Schalldämmung

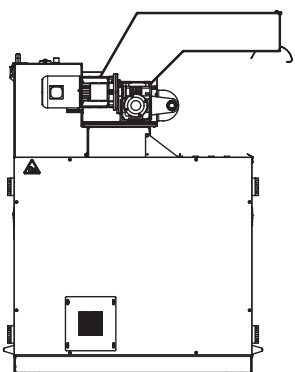

separate Schalldämmbox

