

20 JM

SERIE



Your recycling needs. Our grinding solutions.

20 JM

SERIE

Spritzgussteile, verstärkte Materialien, geringer Staubanteil Kleinteile, reduzierte Lärmbelastung in der Abteilung, gleichförmiges Mahlergebnis, geringer und einfacher Wartungsaufwand: Die Serie JM hat sich seit Jahren als zuverlässige Lösung für die Rückgewinnung innerhalb von Spritzgussanlagen bewährt.





Drehscheiben fest am Rotor befestigt, mit Randscheiben

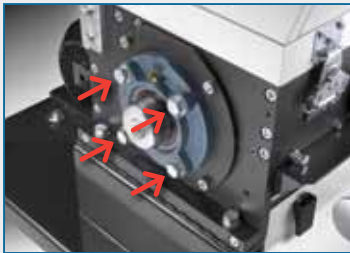

Lagerung direkt an der Mahlkommer befestigt



Scherenschnitt



Siebfläche entspricht 50% des Schneidkreises



Verschieben auf Rollen



Verschleißfeste Mahlkommer



Gute Zugänglichkeit der wichtigsten Elemente, die gewartet werden müssen



Eingebaute Schalttafel
Sicherheitseinrichtungen
und Schaltkreise nach
EG-Norm



Expansionsstopfen zur Befestigung der Antriebsscheibe und des Schwungrads
Standard-Riemenscheibe für erhöhte Schwungkraft



20 JM

SERIE

LEISTUNGSMERKMALE	32-20	42-20
Leistung (kW) 400V	3	3
Mahlkammeröffnung (mm)	320x200	420x200
Anzahl Rotor-/Statormesser	3/2	3/2
Rotordurchmesser (mm)	180	180
Standardsieb (mm)	5	5
Produktionsleistung ca. (kg/h)	40-60	50-80
Rotordrehzahl (rpm)	315	315
Gewicht (kg)	320	380
Verschleißfeste Messer und Siebe	o	o
Schalldämmklappe Trichteröffnung	o	o
Einzugvorrichtung	x	o
Fördereinrichtung für Manipulator	o	o
Fülltrichter für Rohre und Platten	x	o
Version ohne Schalldämmung	o	o
Fülltrichter für Schnittreste	x	o
Füllstandkontrolle	o	o
Auslass für Beschickungseinrichtung	o	o
Auslass mit Schnecke	o	o
Schneckenausstrag EC mit Lagerung	o	o
Auslass mit Saugsystem in der Maschine	o	o
Auslass mit separatem Saugsystem	o	o

o = optional x = nicht verfügbar



Besuchen Sie unseren Testraum in Cologno Monzese.

Über 15 Modelle stehen Ihnen jederzeit für Tests zur Verfügung.

MODELL	A	B	C	D	E
32-20 JM	680	470	320	390	310
42-20 JM	780	570	420	490	410

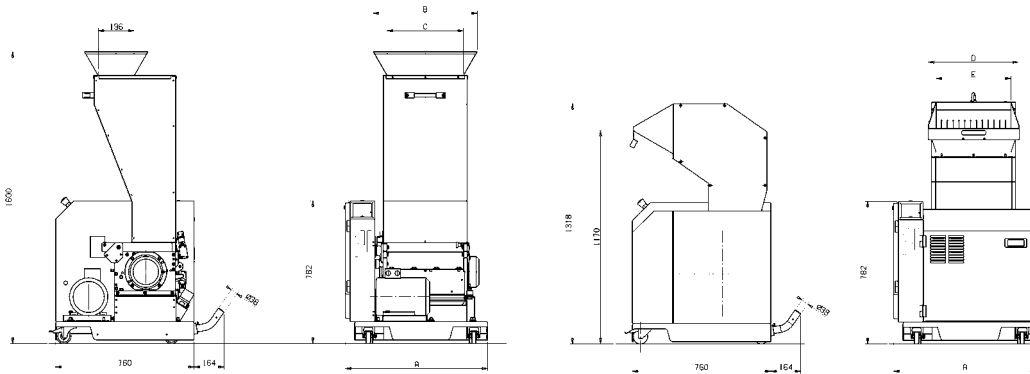

ZUBEHÖR

Band – Staubabzug

Schnecke

Saugsystem

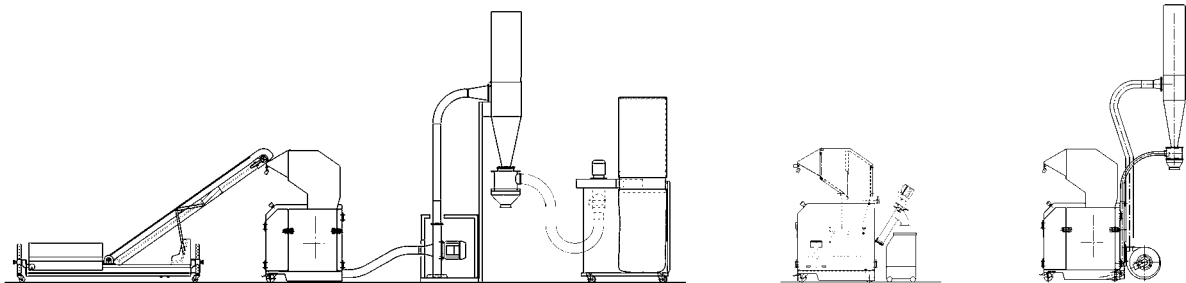

Your recycling needs. Our grinding solutions.

TRIA Germany
www.triaplastics.de

TRIA America
TRIA Brazil

TRIA China
TRIA Italy